

Debido a la mejora constante de nuestros productos, los dibujos y características utilizadas en estas fichas técnicas son solo orientativos y pueden ser modificados sin aviso previo

Tamaño Mínimo	Tamaño Máximo	Material	Tipo	Modelo
119 x 49,5 x 34 mm	119 x 49,5 x 34 mm	PA66	Bloques de conexión a presión de tamaños de terminal mixtos	<b>BES BET</b>

Compatible con:	①	②
<input checked="" type="checkbox"/> Y3G1 <input checked="" type="checkbox"/> Y3G2 <input checked="" type="checkbox"/> Y307 <input checked="" type="checkbox"/> Y309 <input checked="" type="checkbox"/> Y310 <input checked="" type="checkbox"/> Y3J1 <input checked="" type="checkbox"/> Y3J2 <input checked="" type="checkbox"/> Y3M1 <input checked="" type="checkbox"/> Y3N1		

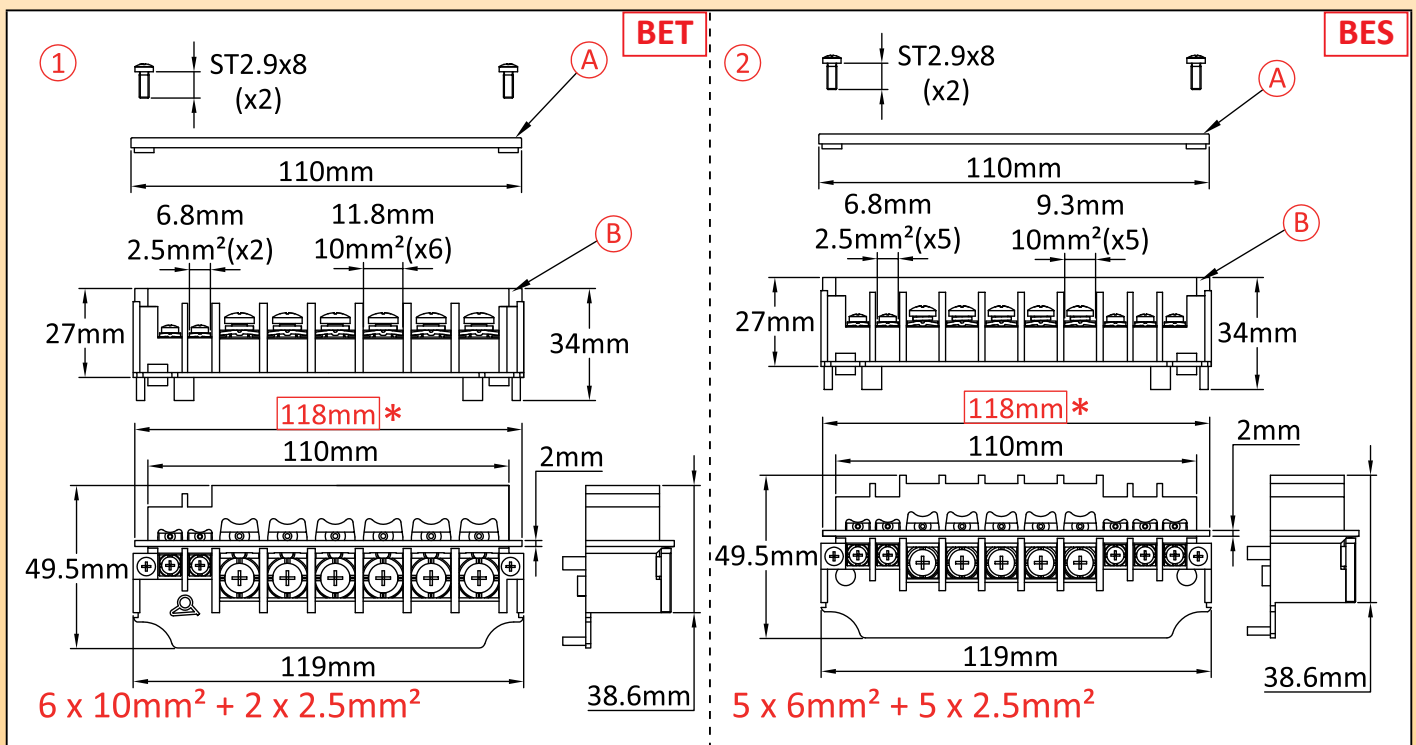

### Referencias principales

① (A+B)	① (B)	② (A+B)	② (B)
BETLAQA000000P01	BETLAQA000000P00	BESMAPA000000P01	BESMAPA000000P00

Las dimensiones rojas dentro de marcos rectangulares en los dibujos se utilizan para el montaje en carcasa o en conexiones.